

1.3.3 安装机械臂



武永康
13913235524
(微信同号)

孔配置, 底座

下图显示固定机器人时使用的孔配置。

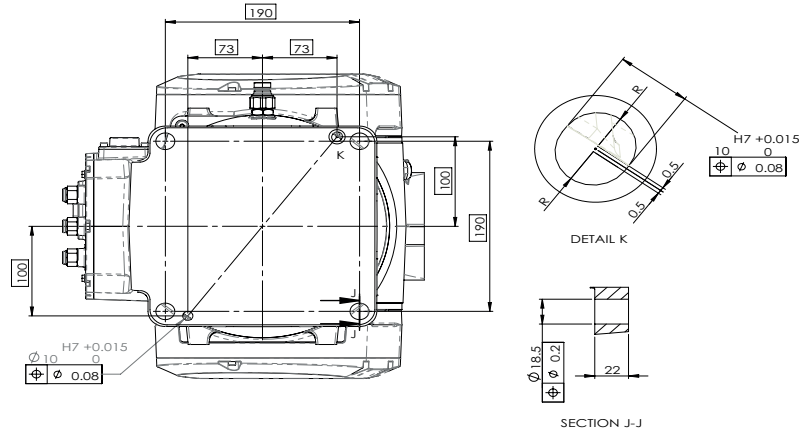

xx1900001337

连接螺钉

下表指定用于将机器人固定在底板/基座上的固定螺钉和垫圈的类型。

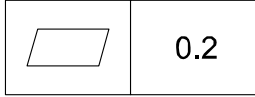
合适的螺钉	M16x50
数量	4 份
质量	8.8
合适的垫圈	17x30
导销	NA
拧紧转矩	150 Nm±15 Nm
水平面要求	<div style="display: flex; align-items: center;">  <div style="margin-left: 20px;">0.2</div> </div> <p>xx0900000643</p>