

1 描述

1.3.2 装配机械臂

1.3.2 装配机械臂

连接螺钉

下表指定用于将机器人固定在底板/基座上的固定螺钉和垫圈的类型。

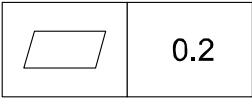
合适的螺钉	M12x25 (机器人直接安装在基座上)
数量	4 份
质量	8.8
合适的垫圈	24 x 13 x 2.5, 钢硬度等级 300HV
导销	2 份, D6x20, ISO 2338 - 6m6x20 - A1
拧紧转矩	50 Nm \pm 5 Nm
水平面要求	 xx0900000643

孔配置, 底座

下图显示固定机器人时使用的孔配置。

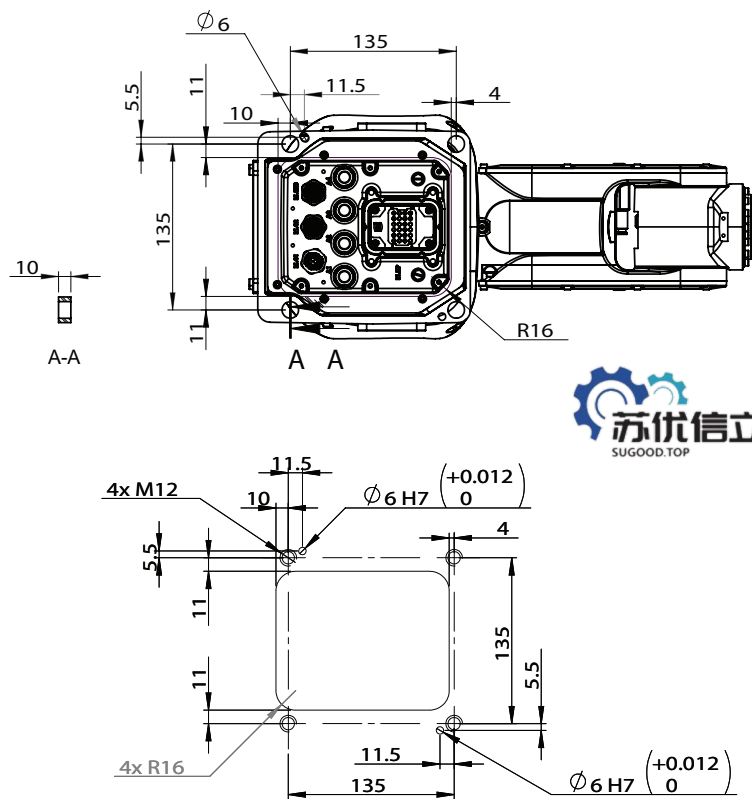

xx1800002448



武永康
13913235524
(微信同号)