

# 1 Beschreibung

## 1.6.1 Einleitung Fortsetzung



武永康  
13913235524  
(微信同号)

### Roboterwerkzeugflansch

Die folgende Abbildung zeigt den Roboterwerkzeugflansch SS-EN ISO 9409-1;2004 (Abmessungen in mm).

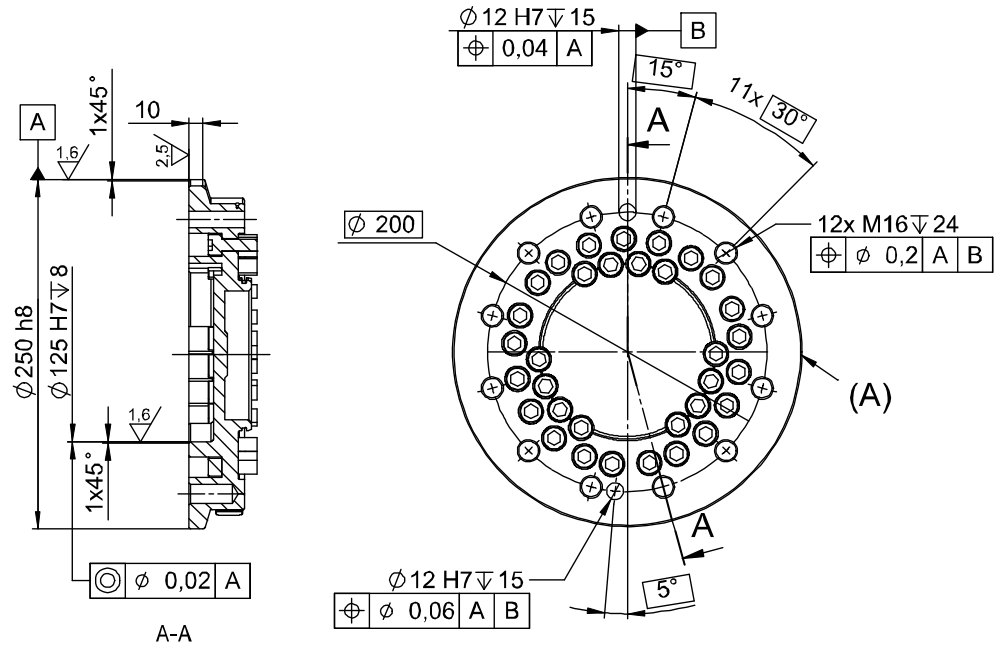

xx1000001058

Pos.	Beschreibung
A	Kalibriermarken

Zur Befestigung des Greifwerkzeugflanschs am Roboterwerkzeugflansch müssen alle Bohrungen für 12 Schrauben der Klasse 12.9 benutzt werden.